

ИНФОРМАЦИЯ О КОНСТРУКТИВНЫХ ИЗМЕНЕНИЯХ
INFORMATION ABOUT DESIGN MODIFICATIONS

Модернизация заднего ВОМ
Modernization back PTO

Кол-во листов
Quantity of sheets
Лист
Sheet

Исх. № (Ref. No) 915-201/12-325 от 31.01.2008 г. ДАТА ВНЕДРЕНИЯ
DATE OF MODIFICATION _____

Бюллетень №
Bulletin №
6-2008

МОДЕЛЬ TRACTOR MODELS	Серии 1000 Series 1000			
№ ТРАКТОРОВ TRACTOR SER. №				
№ ДИЗЕЛЯ DIESEL SER. №				

Введение механизма управления заднего ВОМ с дисковыми тормозами на тракторы Беларус-1025 с сухими тормозами.

Introduction of the mechanism of management back PTO with disk brakes on tractors Belarus-1025 with dry brakes.

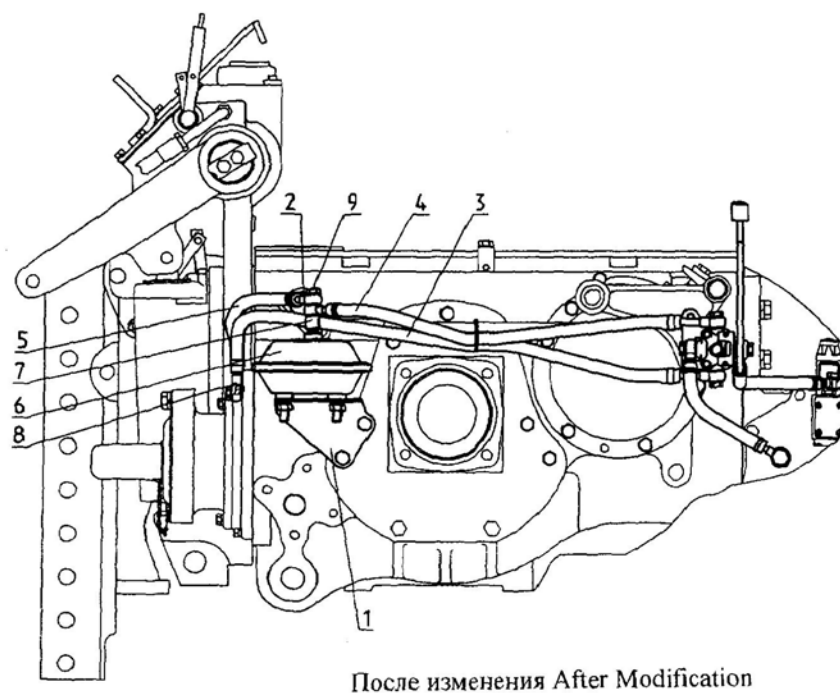
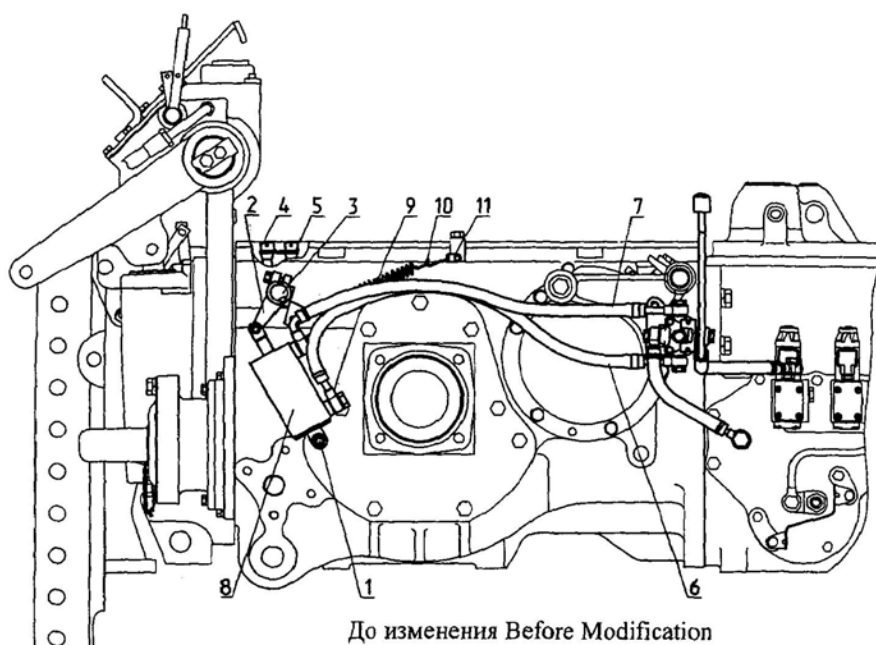

Поставка в запчасти
Delivery for spare

Группа 42 ВОМ
Group 42 PTO
Подгруппа 4216 Механизм управления задним ВОМ
Subgroup 4216 The mechanism of management back PTO

До изменения Before modification				После изменения After modification			Наименование Name	Взаимозаменяемость Interchangeability
№ поз. Position №	Номер детали The Cat Part No	Количество Quantity	Поставка в запчасти Delivery for spare parts	№ поз. Position №	Номер детали The Cat Part No	Количество Quantity		
1	2	3	4	5	6	7	8	9
-	1025-4216010	1		-	1025-4216105	-	Механизм управления задним ВОМ The mechanism of management back PTO	В
1	821-4216048	1		1	1025-4216011	1	Кронштейн Arm	В
2	821-4216020	1					Рычаг The lever	
3	50-4216070-Б	1					Валик управления The platen of management	
4	70-4216028	2					Винт The screw	
5	80-4216039	1					Стопор Stopper	
6	1221-4216130	1					Трубопровод The pipeline	
7	1221-4216130-01	1					Трубопровод The pipeline	
8	80-4216100	1					Цилиндр The cylinder	
9	50-1605152	1					Пружина Spring	
10	70-3514094	1					Крючок Hook	
11	70-6702111	1					Угольник Square	
				2	82-2301074	1	Пробка Fuse	В
				3	1221-4216101	1	Рукав Sleeve	В
				4	1221-4216102	1	Рукав Sleeve	В
				5	1221-4216103	1	Рукав Sleeve	В
				6	A29.66.000-Б	1	Пневмопереходник Pneumoadapter	В
				7	80-4607142	1	Штуцер The union	В
				8	Ф80-3407720	8	Маслопровод Oil pipeline	В
				9	240-1111103	1	Болт Bolt	В

М – ПОСТАВЛЯЕТСЯ;
SUPPLIED
К – НЕ ПОСТАВЛЯЕТСЯ;
NOT SUPPLIED

А – ВЗАИМОЗАМЕНЯЕМА С РАНЕЕ ПОСТАВЛЯЕМОЙ;
INTERCHANGABLE WITH THE FORMERLY EMPLOYED PART
В – НЕ ВЗАИМОЗАМЕНЯЕТСЯ
NOT INTERCHANGABLE

С – ВЗАИМОЗАМЕНЯЕМА В КОМПЛЕКТЕ С ДРУГИМИ ДЕТАЛЯМИ
UNIT INTERCHANGABLE WITH THE FORMERLY EMPLOYED PART ONLY IN THE COMPLETE SET