

ИНФОРМАЦИЯ О КОНСТРУКТИВНЫХ ИЗМЕНЕНИЯХ  
INFORMATION ABOUT DESIGN MODIFICATIONS

Модернизация заднего ВОМ  
Modernization back PTO

Кол-во листов   
Quantity of sheets  
Лист   
Sheet

Исх. № (Ref. No) 915-201/12-325 от 31.01.2008 г. ДАТА ВНЕДРЕНИЯ  
DATE OF MODIFICATION \_\_\_\_\_

Бюллетень №  
Bulletin №  
**5-2008**

МОДЕЛЬ TRACTOR MODELS	Серии 1000 Series 1000			
№ ТРАКТОРОВ TRACTOR SER. №				
№ ДИЗЕЛЯ DIESEL SER. №				

Введение механизма управления заднего ВОМ с дисковыми тормозами на тракторы Беларус-1025 с мокрыми тормозами.

Introduction of the mechanism of management back PTO with disk brakes on tractors Belarus-1025 with dry brakes.

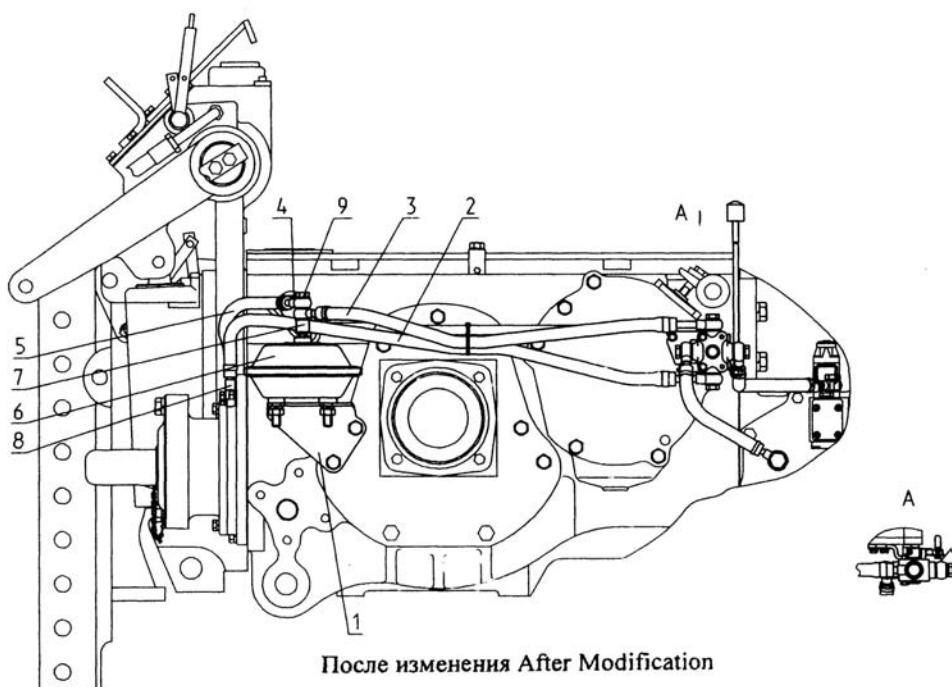
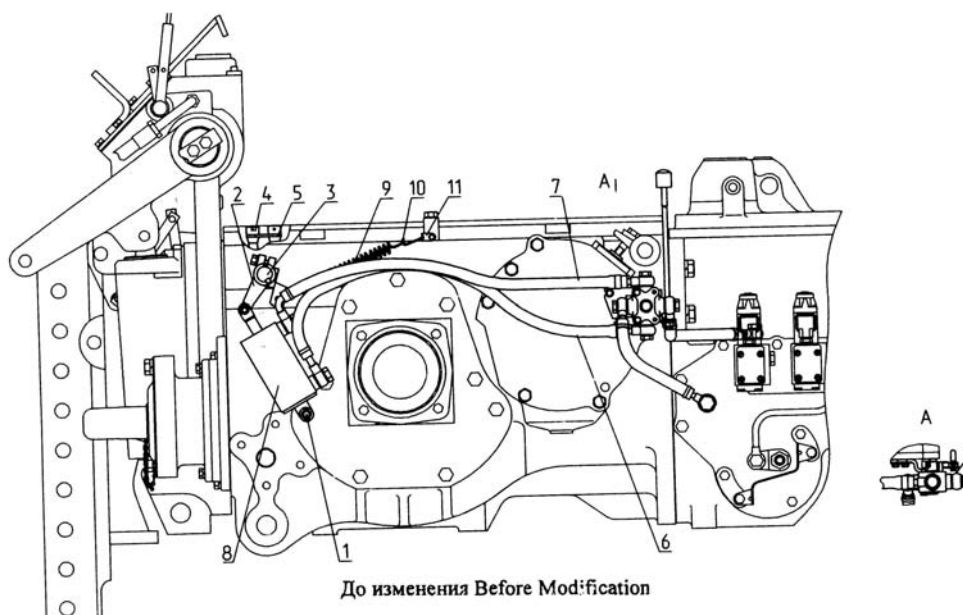

Поставка в запчасти  
Delivery for spare

Кол-во листов  
Quantity of sheets   
Лист  
Sheet

Группа 42 BOM  
Group 42 PTO  
Подгруппа 4216 Механизм управления задним BOM  
Subgroup 4216 The mechanism of management back PTO

До изменения Before modification				После изменения After modification			Наименование Name	Взаимозаменяемость Interchangeability
№ поз. Position No	Номер детали The Cat Part No	Количество Quantity	Поставка в запчасти Delivery for spare	№ поз. Position No	Номер детали The Cat Part No	Количество Quantity		
1	2	3	4	5	6	7	8	9
-	1025M-4216005	1		-	1025-4216205	1	Механизм управления задним BOM The mechanism of management back PTO	B
1	821-4216048	1					Болт Bolt	
2	821-4216020	1					Рычаг The lever	
3	50-4216070-Б	1					Валик управления The platen of management	
4	70-4216028	2					Винт The screw	
5	80-4216039	1					Стопор Stopper	
6	1221-4216130	1					Трубопровод The pipeline	
7	1221-4216130-01	1					Трубопровод The pipeline	
8	80-4216100	1					Цилиндр The cylinder	
9	50-1605152	1					Пружина Spring	
10	70-3514094	1					Крючок Hook	
11	70-6702111	1					Угольник Square	
				1	1025-4216011	1	Кронштейн Arm	B
				2	1221-4216101	1	Рукав Sleeve	B
				3	1221-4216102	1	Рукав Sleeve	B
				4	82-2301074	1	Пробка Fuse	B
				5	1221-4216103	1	Рукав Sleeve	B
				6	A29.66.000-Б	1	Пневмопереходник Pneumoadapter	B
				7	80-4607142	1	Штуцер The union	B
				8	Ф80-3407720	8	Маслопровод Oil pipeline	B
				9	240-1111103	1	Болт Bolt	B

M – ПОСТАВЛЯЕТСЯ;  
SUPPLIED  
K – НЕ ПОСТАВЛЯЕТСЯ;  
NOT SUPPLIED

A – ВЗАИМОЗАМЕНЯЕМА С РАНЕЕ ПОСТАВЛЯЕМОЙ;  
INTERCHANGABLE WITH THE FORMERLY EMPLOYED PART  
B – НЕ ВЗАИМОЗАМЕНЯЕТСЯ  
NOT INTERCHANGABLE

C – ВЗАИМОЗАМЕНЯЕМА В КОМПЛЕКТЕ С ДРУГИМИ ДЕТАЛЯМИ  
UNIT INTERCHANGABLE WITH THE FORMERLY EMPLOYED PART ONLY IN THE COMPLETE SET