

Установка топливных баков из полимерных материалов

Исх. № (Ref. No) 915-201/12-2079 от 07.07.2008 г. ДАТА ВНЕДРЕНИЯ
DATE OF MODIFICATION _____

Бюллетень № Bulletin № 12-2008	МОДЕЛЬ TRACTOR MODELS	тракторы серий «500/800/900» с раздельно-агрегатной гидравлической системой		
	№ ТРАКТОРОВ TRACTOR SER. №			
	№ ДИЗЕЛЯ DIESEL SER. №			

Для исключения коррозии металлов, улучшения доступа к регулировочным элементам трансмиссии, снижения внешнего шума трактора, тракторы БЕЛАРУС комплектуются топливными баками из полимерных материалов.

При проведении ремонтных работ, связанных со снятием и установкой т/бака, изготовленного из полимерных материалов, обязательно использовать ключи S24,19,17 для удержания от проворота металлических закладных элементов т/бака.

До изменения:

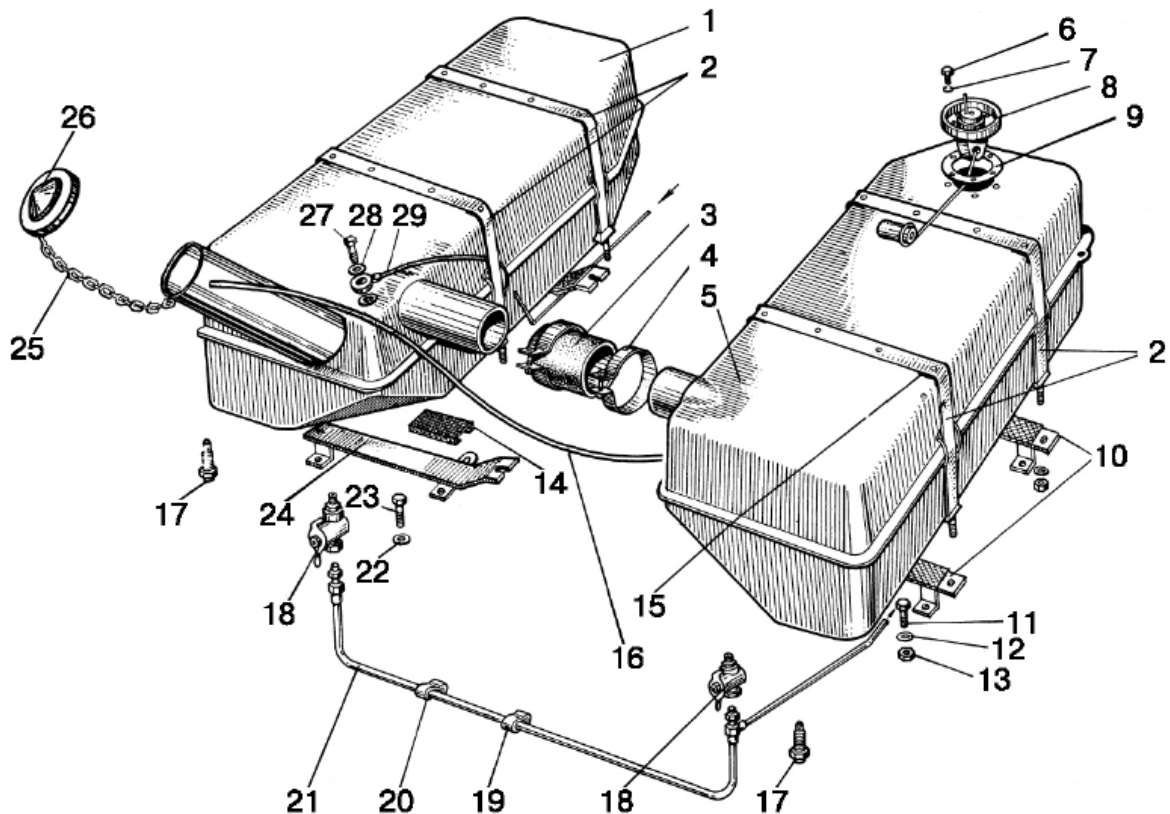

После изменения:

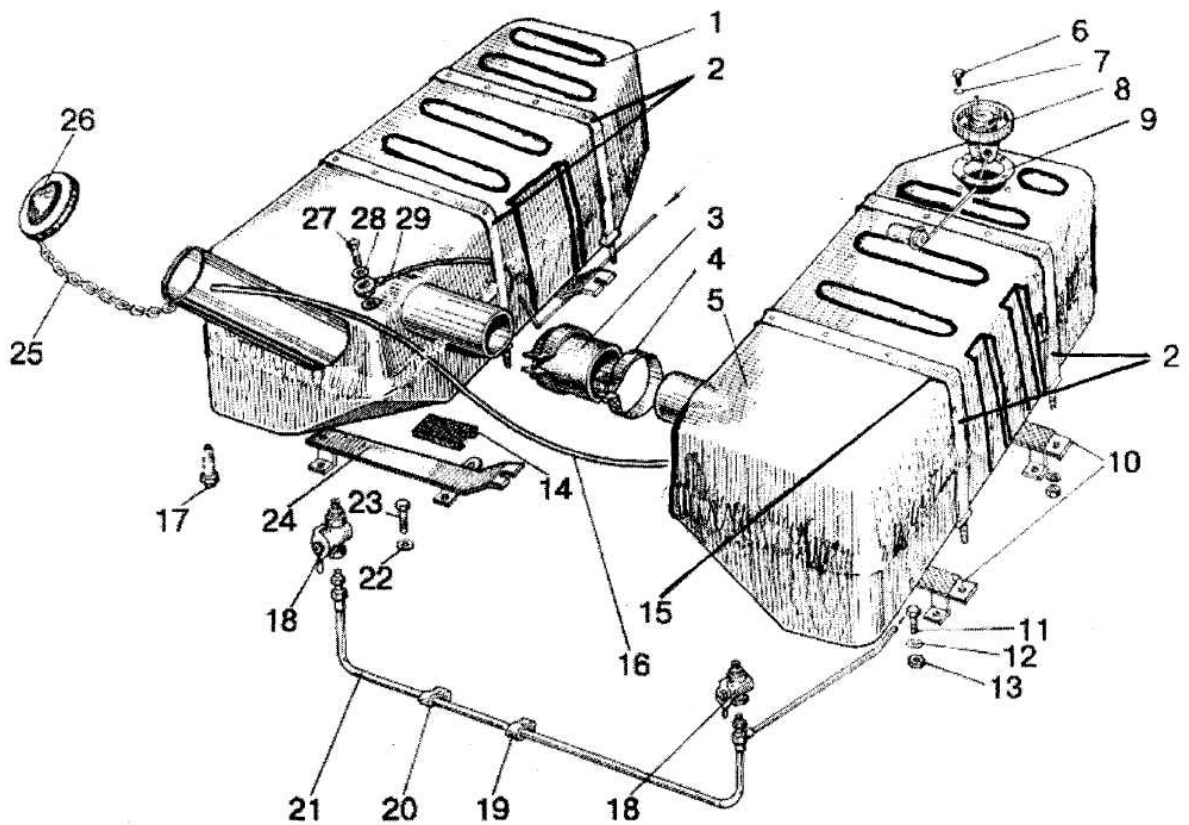

Группа Топливные баки

Group

Подгруппа 1101

Subgroup

До изменения Before modification				После изменения After modification			Наименование Denomination	Взаимозаменяемость Denomination
№ поз. Position No	Номер детали The Cat Part No	Количество Quantity	Поставка в запчасти Delivery for spare	№ поз. Position No	Номер детали The Cat Part No	Количество Quantity		
1	2	3	4	5	6	7	8	9
1	70-1101020	1		1	80-1101510	1	Бак	А
5	70-1101010	1		5	80-1101520	1	Бак	А
16	85-1101002-02	1		16	80-8101015-02	1	Шланг	В
17	50-1101081-Б	1		17	822-1101081	1	Штуцер	А

М – ПОСТАВЛЯЕТСЯ;
SUPPLIED

К – НЕ ПОСТАВЛЯЕТСЯ;
NOT SUPPLIED

А – ВЗАИМОЗАМЕНЯЕМА С РАНЕЕ ПОСТАВЛЯЕМОЙ;
INTERCHANGABLE WITH THE FORMERLY EMPLOYED PART

В – НЕ ВЗАИМОЗАМЕНЯЕТСЯ
NOT INTERCHANGABLE

С – ВЗАИМОЗАМЕНЯЕМА В КОМПЛЕКТЕ С ДРУГИМИ ДЕТАЛЯМИ
UNIT INTERCHANGABLE WITH THE FORMERLY EMPLOYED PART ONLY IN THE COMPLETE SET