



ИНФОРМАЦИЯ О КОНСТРУКТИВНЫХ ИЗМЕНЕНИЯХ
 INFORMATION ABOUT DESIGN MODIFICATIONS

Замена фрикционной накладки 85-4202057 на 85-4202056-А6-01 ленты ВОМ 85-4202100.
 Replacement of friction lining 85-4202057 of PTO band 85-4202100 by friction lining 85-4202056-А6-01.

Кол-во листов 2
 Quantity of sheets
 Лист 1
 Sheet

Исх. № (Ref. No) 915-201/12-3771 от 12.11.07 ДАТА ВНЕДРЕНИЯ
 DATE OF MODIFICATION октябрь 2007

Бюллетень №
 Bulletin №
12 -2007

МОДЕЛЬ TRACTOR MODELS	821/	921.3/	1021.3/	1221.3/
№ ТРАКТОРОВ TRACTOR SER. №				
№ ДИЗЕЛЯ DIESEL SER. №				

Для обеспечения надежности, работоспособности, повышения долговечности работы деталей и ВОМ в целом, применяются накладки 85-4202056-А6-01 из материала ИТВ 3242.

Linings 85-4202056-А6-01, made of ИТВ 3242 material, are applied to ensure security, working capacity, increase of durability of components and the whole PTO.

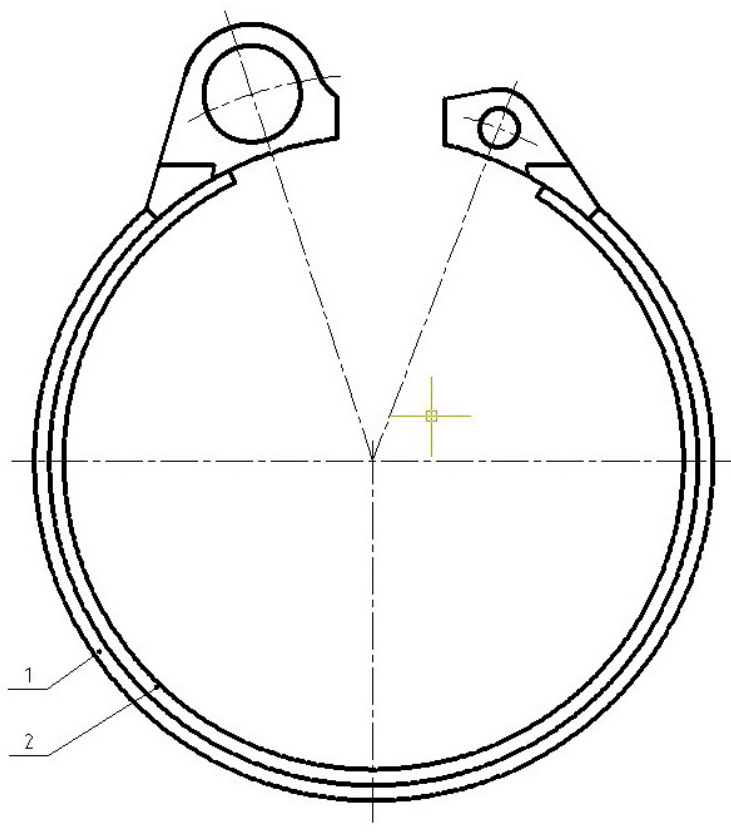

До изменения
Before Modification

После изменения
After Modification

Бюллетень №
Bulletin №
12 -2007



Кол-во листов
Quantity of sheets
Лист
Sheet

2

2

Группа **42 Задний ВОМ**
Group 42 Rear PTO

Подгруппа **4202 Узел задний ВОМ**
Subgroup 4202 Rear PTO Unit

До изменения Before modification				После изменения After modification			Наименование Denomination	Взаимоменяемость Interchangeability
№ поз. Position No	Номер детали Part Number	Количество Quantity	Поставка в запчасти Delivery for spare	№ поз. Position No	Номер детали Part Number	Количество Quantity		
1	2	3	4	5	6	7	8	9
1	85-4202055	1		1	85-4202055	1	Лента Band	A
2	85-4202057	1		2	85-4202056-A6-01	1	Накладка Lining	B
3								B
4								B
								B

М – ПОСТАВЛЯЕТСЯ;
SUPPLIED

К – НЕ ПОСТАВЛЯЕТСЯ;
NOT SUPPLIED

А – ВЗАИМОЗАМЕНЯЕМА С РАНЕЕ ПОСТАВЛЯЕМОЙ;
INTERCHANGABLE WITH THE FORMERLY EMPLOYED PART

В – НЕ ВЗАИМОЗАМЕНЯЕТСЯ
NOT INTERCHANGABLE

С – ВЗАИМОЗАМЕНЯЕМА В КОМПЛЕКТЕ С ДРУГИМИ ДЕТАЛЯМИ
UNIT INTERCHANGABLE WITH THE FORMERLY EMPLOYED PART ONLY IN THE COMPLETE SET