

ИНФОРМАЦИЯ О КОНСТРУКТИВНЫХ ИЗМЕНЕНИЯХ

INFORMATION ABOUT DESIGN MODIFICATIONS

Установка топливного бака из полимерных материалов 1221-1101500.

Installation of fuel tank made of polymer materials 1221-1101500.

Кол-во листов
Quantity of sheets

3

Лист
Sheet

1

ДАТА ВНЕДРЕНИЯ

Исх. № (Ref. No) 915-201/12-2683 от 20.08.2007 г. DATE OF MODIFICATION _____

Бюллетень № Bulletin № 11-2007	МОДЕЛЬ TRACTOR MODELS	1221.2	1221B.2		
	№ ТРАКТОРОВ TRACTOR SER. №				
	№ ДИЗЕЛЯ DIESEL SER. №				

Для исключения коррозии металлов, улучшения доступа к регулировочным элементам трансмиссии, снижения внешнего шума трактора, тракторы БЕЛАРУС комплектуются топливными баками из полимерных материалов.

При проведении ремонтных работ, связанных со снятием и установкой т/бака, изготовленного из полимерных материалов, обязательно использовать ключи S32,24,19,17 для удержания от проворота металлических закладных элементов т/бака.

При повторных установках топливозаборника поз.18, во избежание подсоса воздуха во всасывающий топливопровод, обязательно применять герметик на резьбовой поверхности топливозаборника.

BELARUS tractors are completed with fuel tanks made of polymer materials in order to exclude metal corrosion, improve the access to the transmission system regulating elements, and reduce the tractor external noise.

When performing repair works, concerning the removing and installation of the fuel tank made of polymer materials, it is obligatory to use S32,24,19,17 wrenches to prevent the turning of metal embedded parts of the fuel tank.

When installing the fuel intake (pos.18) repeatedly it is obligatory to apply sealing material at the fuel intake threaded surface in order to avoid air inflow into the suction fuel piping.

После изменения:

After modification:

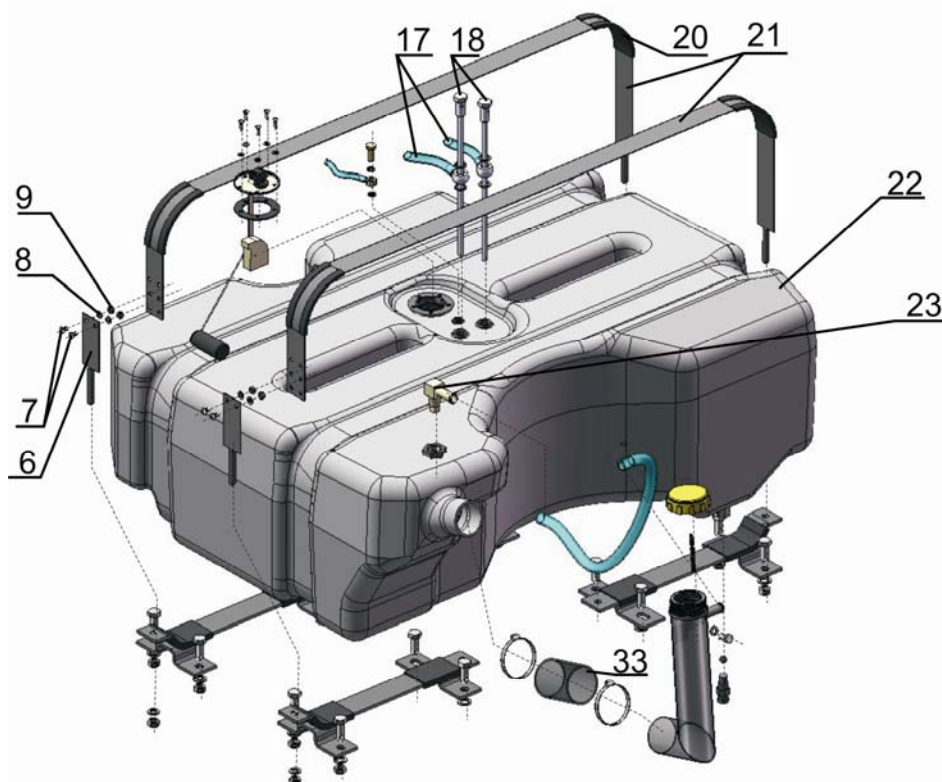

До изменения.
Before modification:

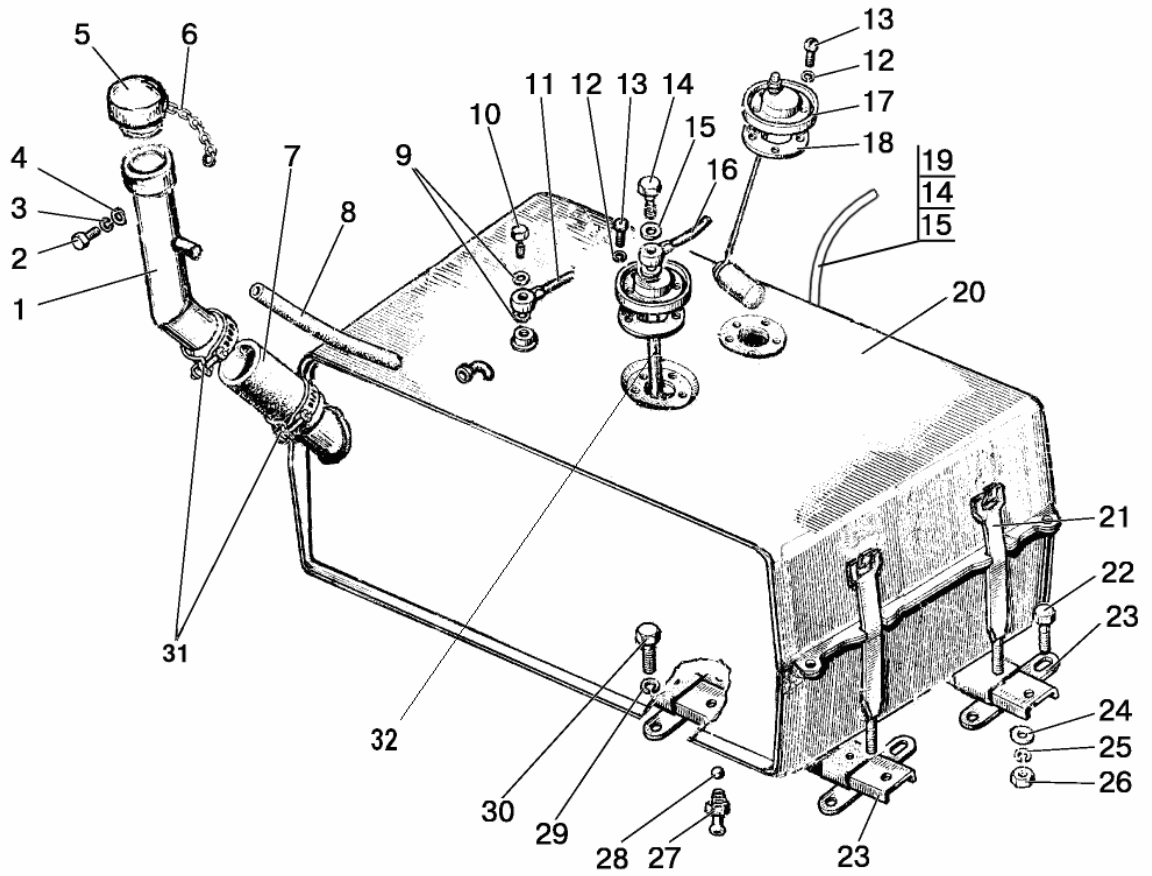

Группа 11. Система питания.

Group Fuel System

Подгруппа 1101 Баки топливные.

Subgroup Fuel Tanks

До изменения Before modification				После изменения After modification			Наименование Denomination	Взаимозаменяемость Denomination
№ поз. Position No	Номер детали The Cat Part No	Количество Quantity	Поставка в запчасти Delivery for spare	№ поз. Position No	Номер детали The Cat Part No	Количество Quantity		
1	2	3	4	5	6	7	8	9
20	1221-1101410	1		22	1221-1101510	1	Бак Tank	С
21	1221-1101450	4		21	1221-1101690	2	Хомут Clip	В
				20	ПР-43-03	4	Уплотнитель УМ6 Sealer UM6	В
				23	1221-1101610	1	Угольник Knee piece	В
				6	1221-1101690-01	2	Хомут Clip	В
19	80-1101050-02	1		17	1221-1101480	2	Топливопровод Fuel piping	А
32	1221-1101460	1		18	1221-1101530	2	Топливозаборник Fuel intake	В
				7	Винт М6- 6gx10.58.019 ГОСТ 17473-80 Screw M6 – 6gx10.58.019 GOST 17473-80	4		В
				8	Шайба 6Т Ост 37.001.115-75 Washer 6T GOST 37.001.115- 75	4		В
				9	Гайка М6-6Н.6.019 ГОСТ 5915-70 Nut M6-6N.6.019 GOST 5915-70	4		В
7	70-1101035-Б-01	1		33	70-1101035-Б	1	Рукав Hose pipe	В

М – ПОСТАВЛЯЕТСЯ;
SUPPLIED

К – НЕ ПОСТАВЛЯЕТСЯ;
NOT SUPPLIED

А – ВЗАИМОЗАМЕНЯЕМА С РАНЕЕ ПОСТАВЛЯЕМОЙ;
INTERCHANGABLE WITH THE FORMERLY EMPLOYED PART

В – НЕ ВЗАИМОЗАМЕНЯЕТСЯ
NOT INTERCHANGABLE

С – ВЗАИМОЗАМЕНЯЕМА В КОМПЛЕКТЕ С ДРУГИМИ ДЕТАЛЯМИ
UNIT INTERCHANGABLE WITH THE FORMERLY EMPLOYED PART ONLY IN THE COMPLETE SET